

## 39. MIĘDZYNARODOWY BIESZCZADZKI WYŚCIG GÓRSKI



# REGULAMIN UZUPEŁNIAJĄCY

- 2 RUNDA – MISTRZOSTW STREFY EUROPY CENTRALNEJ (CEZ-FIA)
- 1 I 2 RUNDA GÓRSKICH SAMOCHOWYCH MISTRZOSTW POLSKI (GSMP)
- 3 I 4 RUNDA MISTRZOSTW SŁOWACJI W WYŚCIGACH GÓRSKICH (MSR)

**SPIS TREŚCI**

1.	ORGANIZACJA	STRONA	4
2.	WARUNKI OGÓLNE	STRONA	5
3.	DOPUSZCZONE SAMOCHODY	STRONA	5
4.	WYPOSAŻENIE BEZPIECZEŃSTWA	STRONA	6
5.	DOPUSZCZENI ZAWODNICZY	STRONA	7
6.	ZGŁSZENIA, ODPOWIEDZIALNOŚĆ I UBEZPIECZENIE	STRONA	7
7.	REZERWACJE, OFICJALNY TEKST	STRONA	9
8.	OBOWIAZKI ZAWODNIKÓW	STRONA	9
9.	ODBIÓR ADMINISTRACYJNY, BADANIE KONTROLNE BK1	STRONA	10
10.	PRZEBIEG WYŚCIGU	STRONA	11
11.	PARK ZAMKNIĘTY, BADANIE KOŃCOWE SZCZEGÓŁOWE	STRONA	12
12.	PARK MASZYN	STRONA	12
13.	KLASYFIKACJE, PROTESTY, ODWOŁANIA	STRONA	12
14.	NAGRODY, ROZDANIE NAGRÓD	STRONA	13
15.	INNE	STRONA	14
	<b>ZAŁĄCZNIKI:</b>		
	<b>ZAŁĄCZNIK NR 1 - ROZMIESZCZENIE NUMERÓW STARTOWYCH I REKLAM ORGANIZATORA</b>	STRONA	15
	<b>ZAŁĄCZNIK NR 2 – PLAN TRASY</b>	STRONA	16

## PROGRAM ZAWODÓW

DATA	GODZINA	
15.04.2013	0:00	Otwarcie listy zgłoszeń
10.05.2013	24:00	Koniec 1 terminu zgłoszeń
11.05.2013	0:00	2 – termin zgłoszeń
13.05.2013	24:00	Zamknięcie listy zgłoszeń
15.05.2013	14:00	Publikacja listy zgłoszeń
17.05.2013	11:00-19:00	Odbiór administracyjny <i>MOSiR Sanok, ul. Królowej Bony 3</i>
	11:30-19:30	Badanie kontrolne BK-1 <i>MOSiR Sanok, ul. Królowej Bony 3</i>
	17:00-19:00	Inspekcja trasy
	20:30	1 posiedzenie ZSS <i>MOSiR Sanok, ul. Królowej Bony 3</i>
18.05.2013	6:00	Zamknięcie drogi
	7:30	Publikacja listy startowej do podjazdów treningowych <i>Oficjalna Tablica Ogłoszeń - Park Maszyn</i>
	8:00	Odprawa z zawodnikami <i>Scena na terenie Parku Maszyn</i>
	8:30	Ceremonia otwarcia zawodów <i>Scena na terenie Parku Maszyn</i>
	9:00	1 podjazd treningowy FIA-CEZ, GSMP, MSR
	11:00	2 podjazd treningowy FIA-CEZ, GSMP, MSR
	12:30 – 13:00	Zgłaszanie zespołów sponsorskich <i>Biuro Zawodów – Plebania Wujskie</i>
	13:30	Publikacja listy startowej do podjazdów wyścigowych <i>Oficjalna Tablica Ogłoszeń - Park Maszyn</i>
	14:00	1 podjazd wyścigowy GSMP, MSR,
	16:00	2 podjazd wyścigowy GSMP, MSR,
	18:30	Publikacja wyników końcowych prowizorycznych GSMP, MSR
	19:00	Publikacja wyników końcowych oficjalnych GSMP, MSR Cerenonia wręczenia nagród za rundy GSMP i MSR
	19.05.2013	6:00
6:30-7:00		Odbiór administracyjny – BK1 <i>Tylko dla startujących w dniu 19.05.2013 – Park Maszyn</i>
8:00		Publikacja listy startowej do podjazdów treningowych <i>Oficjalna Tablica Ogłoszeń - Park Maszyn</i>
8:30		1 podjazd treningowy FIA-CEZ, GSMP, MSR
10:30		2 podjazd treningowy FIA-CEZ, GSMP, MSR
12:00 – 12:30		Zgłaszanie zespołów sponsorskich <i>Biuro Zawodów – Plebania Wujskie</i>
13:00		Publikacja listy startowej do podjazdów wyścigowych <i>Oficjalna Tablica Ogłoszeń - Park Maszyn</i>
13:30		1 podjazd wyścigowy FIA-CEZ , GSMP, MSR
15:30		2 podjazd wyścigowy FIA-CEZ , GSMP, MSR
17:30		Publikacja wyników końcowych prowizorycznych FIA-CEZ, GSMP, MSR
18:00		Publikacja wyników końcowych oficjalnych GSMP, MSR Cerenonia wręczenia nagród za rundy GSMP i MSR <i>Scena na terenie Parku Maszyn</i>

## 1 - ORGANIZACJA

Automobilklub Małopolski Krosno, ul. Kościuszki 49, 38-400 Krosno, na zlecenie ZG PZM organizuje :

**2 RUNDE – MISTRZOSTW STREFY EUROPY CENTRALNEJ (CEZ-FIA)**  
**1 I 2 RUNDE GÓRSKICH SAMOCHOWYCH MISTRZOSTW POLSKI (GSMP)**  
**3 I 4 RUNDE MISTRZOSTW SŁOWACJI W WYŚCIGACH GÓRSKICH (MSR)**

Na trasie **ZAŁUŻ**  
W dniach 17-19 maja 2013

Niniejszy regulamin uzupełniający został zatwierdzony przez GKSS PZM i uzyskał wizę Nr **GSMP/1-2/BSPZM/20130408**

### 1.1 Komitet Organizacyjny, Biuro zawodów

#### a. Komitet Organizacyjny:

Wiesław Dymiński – Prezes Automobilklubu Małopolskiego – Przewodniczący  
Marcin Fiejdasz – Dyrektor Zawodów,  
Hubert Olbrycht – Wicedyrektor ds. trasy i zabezpieczenia,

#### b. Biuro zawodów, adres:

AUTOMOBILKLUB MAŁOPOLSKI; ul. T. Kościuszki 49, 38-400 Krosno  
Telefon +48 503 139 899,  
fax/tel. +48 13 43 217 29 , e-mail : [automalop@wp.pl](mailto:automalop@wp.pl)  
[www.automalop.pl](http://www.automalop.pl), [www.zaluz.cba.pl](http://www.zaluz.cba.pl)

### 1.2 Władze zawodów

#### 1.2.1 Zespół Sędziów Sportowych (ZSS)

Przewodniczący:	Leszek Biegus	POL
<b>Członek:</b>	Vladimir Bánoci	SVK
Członek:	Bogdan Pałka	POL
Sekretarz ZSS:	Monika Goleń	POL

#### 1.2.2. Obserwatorzy i Delegaci

Obserwator PZM:	Bogusław Piątek	POL
Delegat techniczny PZM	Marek Szczechura	POL
Delegat techniczny SAMS	Jan Kučera	SVK
Inspektor ZTiT	Janusz Marnik	POL

#### 1.2.3. Kierownictwo zawodów

Dyrektor zawodów:	Marcin Fiejdasz
Wicedyrektor sportowy:	Paweł Owczyński
Wicedyrektor ds. trasy i zabezpieczenia:	Hubert Olbrycht
Wicedyrektor ds. sędziów:	Beata Szatkowska
Wicedyrektor ds. organizacyjnych:	Dorota Godek
Asystent Dyrektora:	Konrad Rydosz
Lekarz zawodów :	Lubomir Czujko
Odpowiedzialny za kontakty z zawodnikami:	Miroslaw Krachulec
Obliczenia komputerowe PZM:	Łukasz Walter
Kierownik komisji technicznej:	Grzegorz Krzemień
Kontroler techniczny PZM:	Dariusz Marciniak
Sędzia techniczny:	Marcin Zajchowski
Kierownik biura :	Małgorzata Dybczak
Komisarz ds. ochrony środowiska	Krzysztof Głód
Kierownik służby łączności, Internet:	Andrzej Buziewicz
Kierownik Parku Maszyn - Start:	Sławomir Jaremcio
Kierownik Startu:	Magdalena Adam
Kierownik Parku Maszyn - Meta:	Andrzej Makaran
Pomiar czasu:	Bartłomiej Korzeń
Rzecznik prasowy:	Wojciech Tomkiewicz
Biuro Prasowe:	Łukasz Strzelecki

### 1.3 Oficjalna tablica ogłoszeń/wyników

Wszystkie komunikaty, decyzje będą ogłaszane na oficjalnej tablicy ogłoszeń, wyniki na tablicy wyników, obie tablice zlokalizowane będą na terenie Parku Maszyn – Start.

## 2 – WARUNKI OGÓLNE

2.1 Zawody przeprowadzone zostaną zgodnie z postanowieniami:

- Międzynarodowego Kodeksu Sportowego (MKS),
- Regulaminu Mistrzostw Europy Strefy Centralnej
- Regulaminów Górskich Samochodowych Mistrzostw Polski oraz Mistrzostw Słowacji,
- Komunikatów GKSS na 2013 rok,
- Regulaminu ochrony środowiska PZM,
- Niniejszego Regulaminu Uzupełniającego.

2.2 Po przez zgłoszenie do się zawodów, zawodnicy zobowiązują się do przestrzegania w/w przepisów i zrzekają się wszelkich roszczeń, postępowań arbitrażowych i sądowych nie przewidzianych w MKS.

2.3 Zawody stanowią:

- **2 RUNDE – MISTRZOSTW STREFY EUROPY CENTRALNEJ (CEZ-FIA)**
- **1 I 2 RUNDE GÓRSKICH SAMOCHOWYCH MISTRZOSTW POLSKI (GSMP)**
- **3 I 4 RUNDE MISTRZOSTW SŁOWACJI W WYŚCIGACH GÓRSKICH (MSR)**

### 2.4 Trasa

Zawody przeprowadzone zostaną na następującej trasie:

Trasa: **ZALUŻ** (pomiędzy miejscowościami Wujskie – Tyrawa Wołoska)

Specyfikacja :

- Długość: **4 688 m**
- Różnica wzniesień: **271,40 m**
- Minimalna szerokość: **9,0 m**
- Liczba zakrętów: **14**
- Wysokości:
  - Start: **379,00 m n.p.m**
  - Meta: **650,40 m n.p.m**
- Średni wznios: **5,8%**

## 3 – DOPUSZCZONE SAMOCHODY

3.1 Do zawodów dopuszczone zostaną samochody spełniające wymogi załącznika J, które zostaną podzielone na następujące grupy i dywizje:

### 3.1.1 FIA – CEZ

Dywizja 1 – Grupa N (w tym samochody z grupy R1)

Dywizja 2 – Grupa A (w tym samochody z grup R2, R3 i R5, WRC, Super 1600)

Grupa S20 (Super 2000 i R4)

Dywizja 3 – Grupa E1, GT (GT1, GT3 i RGT), E2-SH

Dywizja 4 – Grupa D/E2-SS (do 3 000 ccm)

Dywizja 5 – Grupa CN, E2-SC (do 3 000 ccm)

*Dla samochodów E1, E2-SH, E2-SC oraz E2-SS obowiązuje minimalna masa wg art. 277, Zał. J.*

### 3.1.2 GSMP

#### Kategoria I:

Grupa N w tym R1

Grupa A w tym R2, R3, R4, WRC, Super 2000 i SP

Grupa OPEN (E1, H, CNG, ST, B, RWD)

#### Kategoria II:

Grupa D/E2-SS (do 3 000 ccm)

Grupa CN, E2-SC (do 3 000 ccm)

Grupa E2-SH

#### Samochody historyczne:

Podział na grupy zgodnie z art. 4.3.3. Regulaminu GSMP na 2013 rok

### 3.1.3 MSR

#### Kategoria I:

Grupa N - w tym R1 N/SK (zgodnie z NTP)

Grupa A - w tym R2, R3, R4, R5, WRC, Kit Car, S1600, S2000, A/SK (zgodnie z NTP)

Grupa E1 - w tym GT, SP

#### Kategoria II:

Grupa E2-SH

Grupa D/E2-SS

Grupa E2-SC - w tym CN

**Kategoria NK** (kategoria narodowa, zgodnie z NTP)

Grupa P

Grupa S

Grupa F

**Kategoria H** (samochody historyczne)

Grupa H - z ważnym paszportem FIA HTP

Grupa NH - z ważnym paszportem SAMŚ NHTP

3.2 Samochody zostaną podzielone na klasy wg pojemności:

3.2.1 FIA - CEZ:

**bez podziału na klasy**

3.2.2 GSMP:

**Kategoria I (GRUPA N, A, OPEN):**

	do 1150 cm <sup>3</sup>
powyżej 1150	do 1400 cm <sup>3</sup>
powyżej 1400	do 1600 cm <sup>3</sup>
powyżej 1600	do 2000 cm <sup>3</sup>
powyżej 2000 cm <sup>3</sup>	

**Kategoria II (GRUPA D/E2-SS, CN, E2-SC, E2-SH):**

	do 1400 cm <sup>3</sup>
powyżej 1400	do 1600 cm <sup>3</sup>
powyżej 1600	do 2000 cm <sup>3</sup>
powyżej 2000	do 3000 cm <sup>3</sup>
powyżej 3000 cm <sup>3</sup> (tylko E2-SH)	

*Dla samochodów E1, E2-SH, E2-SC oraz E2-SS obowiązuje minimalna masa według Zał. J, art. 277.*

**Samochody historyczne :**

Podział na klasy zgodnie z art. 4.3.3. Regulaminu GSMP na 2013 rok

3.2.3 MSR:

**Kategoria I**

Grupa N:	- 2000 cm <sup>3</sup> ,	+2000 cm <sup>3</sup>		
Grupa A:	- 1400 cm <sup>3</sup> ,	- 1600 cm <sup>3</sup> ,	- 2000 cm <sup>3</sup> ,	+ 2000 cm <sup>3</sup>
Grupa E1:	- 1400 cm <sup>3</sup> ,	- 1600 cm <sup>3</sup> ,	- 2000 cm <sup>3</sup> ,	+ 2000 cm <sup>3</sup>
<b>Kategoria NK:</b>	- 2000 cm <sup>3</sup> ,	+2000 cm <sup>3</sup> ,		
<b>Kategoria H:</b>	- 1300 cm <sup>3</sup> ,	+ 1300 cm <sup>3</sup>		

**3.3** Wyposażenie bezpieczeństwa wszystkich pojazdów musi być zgodne z przepisami zawartymi w załączniku „J” FIA do MKS, a w samochodach biorących udział tylko w runach GSMP i MSR zgodnie z ich narodowymi przepisami.

**3.4** Samochody z niewystarczającym wyposażeniem bezpieczeństwa lub niekompletnym nie zostaną dopuszczone lub zostaną wykluczone z zawodów.

**3.5** Podczas zawodów musi być używane paliwo zgodne z przepisami załącznika „J” FIA do MKS.

**3.6** Każda forma podgrzewania opon i /lub kół przed startem jest zabroniona i może grozić nałożeniem sankcji do wykluczenia włącznie.

## 4 – WYPOSAŻENIE BEZPIECZEŃSTWA

**4.1** Wyposażenie bezpieczeństwa /ubranie, pasy, kaski, system FHR/ zgodne ze standardami FIA jest obowiązkowe podczas podjazdów treningowych i wyścigowych.

**4.2** Kierowcy zobowiązani są do noszenia ubiorów ognioodpornych zgodnych ze standardami FIA.

## 5 – DOPUSZCZENI ZAWODNICY

**5.1** Każda osoba posiadająca ważną międzynarodową lub narodową odpowiednią na dany rok licencję zawodnika uprawniającą do udziału w wyścigach górskich będzie dopuszczona do udziału w zawodach.

**5.2** Kierowcy muszą mieć międzynarodową lub narodową odpowiednią licencję ważną na dany rok uprawniającą do udziału w wyścigach górskich.

**5.3** Na udział w zawodach, zawodnicy/kierowcy zagraniczni muszą posiadać pisemną zgodę ASN kraju, który wydał licencje. Nie dotyczy zawodników posiadających licencje SAMS.

## 6 – ZGŁOSZENIA, ODPOWIEDZIALNOŚĆ I UBEZPIECZENIE

**6.1** Zgłoszenia do udziału w zawodach przyjmowane będą po opublikowaniu Regulaminu Uzupełniającego i powinny być wysłane na adres:

**Automobilklub Małopolski Krosno**  
**Ul. T. Kościuszki 49; 38-400 Krosno,**  
**tel./fax: +48 13 432 17 29, +48 503 139 899**  
**e-mail: automalop@wp.pl**

### **ZAMKNIĘCIE LISTY ZGŁOSZEŃ:** **13.05.2013 – godz. 24.00**

#### **6.1.1 Zgłoszenia do CEZ-FIA i GSMP**

Na zawodniku/kierowcy spoczywa obowiązek prawidłowego wypełnienia zgłoszenia. Zawodnicy z licencją wydaną przez PZM mają obowiązek umieszczenia w serwisie Inside PZM kompletu wymaganych, aktualnych dokumentów określonych w art. 8.1.3. Regulaminu Ramowego GSMP.

Zawodnik/kierowca jest zobowiązany do wypełnienia formularza zgłoszenia w terminie, nie później niż 4 dni przed datą BK-1. Formularz jest udostępniony przez stronę [inside.pzm.pl](http://inside.pzm.pl) gdzie po zalogowaniu należy wybrać zakładkę **ZAWODY** a następnie każdy zawodnik/kierowca powinien potwierdzić udział w zawodach przez wybranie przycisku **WEZMĘ UDZIAŁ**.

Po upływie terminu zgłoszeń korzystanie z systemu zgłoszeń online będzie możliwe jedynie w zakresie zmian dotyczących kierowcy i samochodu.

**Dla zawodników zagranicznych zostanie udostępniony oddzielny formularz online na stronie organizatora.**

W trakcie wypełniania formularza zgłoszenia i jego załączników automatycznie generowane są dodatkowo następujące dokumenty:

- karta odbioru administracyjnego
- karta BK 1 (karta OA i BK 1)
- opcjonalnie:
  - wniosek o wspólne/sąsiadujące stanowisko w Parku Maszyn,
  - druk zamówienia dodatkowej powierzchni w Parku Maszyn.

Ponadto każdy zawodnik/kierowca, który chce otrzymać Fakturę Vat z tytułu opłaty wpisowego oraz opłaty za dodatkową powierzchnię w Parku Maszyn musi poprzez stronę internetową [zgloszenia.pzm.pl](http://zgloszenia.pzm.pl) podać dane do faktury. Po spełnieniu tego warunku, zawodnik/kierowca otrzyma FV podczas odbioru administracyjnego w biurze zawodów.

Za każdy stwierdzony przypadek przesłanego nieprawidłowo wypełnionego lub niekompletnego zgłoszenia w tym załączników będzie nakładana kara pieniężna w wysokości 200 PLN.

#### **6.1.2 Zgłoszenia do MSR**

Zawodnicy zgłaszają się do zawodów poprzez wypełnienie elektronicznego formularza zgłoszeń zamieszczonego na stronie internetowej [www.prihlaska-sams.sk](http://www.prihlaska-sams.sk) do dnia zamknięcia listy zgłoszeń. Następnie organizator potwierdza poprzez stronę internetową [www.prihlaska-sams.sk](http://www.prihlaska-sams.sk) przyjęcie

zgłoszenia. Na zawodniku spoczywa obowiązek wydrukowania oraz dostarczenia formularza zgłoszenia do organizatora w dniu Odbioru Administracyjnego.

Zawodnicy/Kierowcy – posiadacze licencji wydanej przez federację należąca do CEZ-FIA – którzy chcą zdobywać punkty w Mistrzostwach Słowacji muszą zarejestrować się w sekretariacie SAMS poprzez wypełnienie formularza, który jest dostępny na stronie [www.zaluz.cba.pl](http://www.zaluz.cba.pl). Opłata za rejestrację na sezon 2013 wynosi 150 Euro.

**6.2** - Zawodnik może dokonać zmiany samochodu po zamknięciu listy zgłoszeń, lecz nie później jak przed końcem BK-1 Zmieniony samochód musi należeć do tej samej grupy i klasy pojemności skokowej, jak w zgłoszeniu.

**6.3** - Zgodnie z artykułem 121 MKS, dopuszczalna jest zmiana kierowcy po zamknięciu listy zgłoszeń. Kierowca zastępujący musi posiadać odpowiednią licencję oraz zgodę ASN na start w zawodach. Zmiana kierowcy musi być zgłoszona przed rozpoczęciem Odbioru Administracyjnego.

**6.4** Podwójny start (1 kierowca w 2 samochodach, 2 kierowców w 1 samochodzie) jest niedozwolony.

**6.5** Wpisowe do zawodów jest następujące:

**a. FIA-CEZ**

<b>100 EURO</b>	Dla zawodników zgłoszonych wyłącznie do 2 Rundy FIA - CEZ
-----------------	---

**b. GSMP**

Grupa: N,A,Open, Kat. II

Osoba fizyczna	Osoba prawna	
700 PLN	950 PLN	Dla zawodników zgłoszonych do 1 rundy
1000 PLN	1400 PLN	Dla zawodników zgłoszonych do 2 rund
1200 PLN	1700 PLN	Dla zawodników zgłoszonych do 1 rundy bez reklamy organizatora
1800 PLN	2600 PLN	Dla zawodników zgłoszonych do 2 rund bez reklamy organizatora

Wpisowe dla zawodników startujących samochodem historycznym wynosi:

Osoba fizyczna	Osoba prawna	
550 PLN	725 PLN	Dla zawodników zgłoszonych do 1 rundy
700 PLN	950 PLN	Dla zawodników zgłoszonych do 2 rund
900 PLN	1250 PLN	Dla zawodników zgłoszonych do 1 rundy bez reklamy organizatora
1200 PLN	1700 PLN	Dla zawodników zgłoszonych do 2 rund bez reklamy organizatora

Wpisowe dla zawodników startujących samochodami historycznymi produkcji Polskiej wynosi:

Osoba fizyczna	Osoba prawna	
300 PLN	450 PLN	Dla zawodników zgłoszonych do 1 rundy
400 PLN	600 PLN	Dla zawodników zgłoszonych do 2 rund
600 PLN	900 PLN	Dla zawodników zgłoszonych do 1 rundy bez reklamy organizatora
800 PLN	1200 PLN	Dla zawodników zgłoszonych do 2 rund bez reklamy organizatora

**W 2 terminie wpisowe wynosi 150% wpisowego określonego dla I terminu.**

**Wpisowe dla zespołów wynosi 200 PLN za każdego zawodnika.**

**c. MSR** – dopuszcza się możliwość wpłaty wpisowego podczas odbioru administracyjnego.

<b>100 Euro</b>	Dla zawodników zgłoszonych do 1 rundy
<b>150 Euro</b>	Dla zawodników zgłoszonych do 2 rund

Wpisowe należy wpłacić na poniższy nr konta:

**Nr konta: PL 20 8642 1083 2002 8306 7826 0001**

**Swift: POLUPLPR**

**6.6** Zgłoszenie zostanie przyjęte tylko wtedy, gdy towarzyszyć mu będzie potwierdzenie wpłaty wpisowego.

**6.7** Wpisowe zostanie zwrócone w całości w przypadku nie przyjęcia zgłoszenia lub odwołania wyścigu.



**6.8** - Każdy zawodnik bierze udział na własną odpowiedzialność. Organizator nie ponosi odpowiedzialności za szkody wyrządzone osobie trzeciej lub za uszkodzenia mienia w stosunku do rywali, kierowców, członków zespołów i osób trzecich.

**6.9** Zgodnie z przepisami prawa organizator wykupi polisę OC oraz NNW względem osób organizatora nie objętych innym ubezpieczeniem obowiązującym w czasie zawodów. Ubezpieczenie OC organizatora – suma gwarancyjna **300 000 PLN** ubezpieczenie NNW osób organizatora – suma ubezpieczenia na wypadek trwałego uszczerbku na zdrowiu **10 000 PLN**.

**6.10** Każdy zawodnik jest zobowiązany do posiadania polisy OC samochodu, zgłoszonego do udziału w zawodach. Warunkiem dopuszczenia do zawodów będzie przedstawienie powyższej polisy podczas badania kontrolnego BK-1.

**Zawodnicy zagraniczni objęci będą osobną polisą OC organizatora – suma gwarancyjną 250 000 PLN**

### **7 – REZERWACJE, TEKST OFICJALNY**

**7.1** Organizator zastrzega sobie prawo wydawania komunikatów, które będą stanowić integralną część regulaminu. Zastrzega sobie również prawo do anulowania lub przerwania zawodów w przypadku działania siły wyższej lub innych nieprzewidzianych zdarzeń, bez żadnych zobowiązań, co do świadczenia odszkodowania.

**7.2** O wszystkich zmianach zawodnicy będą informowani przy pomocy komunikatów wywieszanych na oficjalnej tablicy ogłoszeń. (art. 1.3.)

**7.3** Wszelkie przypadki nieprzewidziane Regulaminem Uzupełniającym będą rozstrzygane przez ZSS.

**7.4** W przypadku różnic w interpretacji zapisów dotyczących przebiegu zawodów obowiązujący jest angielski tekst regulaminu uzupełniającego.

### **8 – OBOWIĄZKI ZAWODNIKÓW**

#### **8.1 Numery startowe**

**8.1.1** Organizator zawodów zapewni każdemu zawodnikowi zestaw numerów, które należy umieścić na samochodzie zgodnie z załącznikiem nr 1 do Regulaminu Uzupełniającego. Zawodnikom zagranicznym organizator uwzględni zasugerowany numer startowy. Niemniej zastrzega sobie prawo dokonania zmiany numeru, jeżeli numer taki małby się powtórzyć. Samochody bez prawidłowych numerów startowych nie będą dopuszczone do startu w wyścigu.

#### **8.2 Ustalenia przedstartowe**

**8.2.1** Zawodnicy muszą być do dyspozycji Dyrektora Wyścigu na jedną godzinę przed rozpoczęciem zawodów. Kierowcy muszą zaakceptować ewentualne zmiany Programu Zawodów, które zostały wprowadzone przed rozpoczęciem podjazdów.

**8.2.2** Zawodnicy muszą znaleźć się na polach przedstartowych na 5 minut przed czasem startu. Każdy kierowca, który nie zgłosi się w swoim terminie startu może zostać ukarany wg. uznania ZSS, zgodnie z art. 151,152,153 MKS.

**8.2.3** Kontrola temperatury opon będzie przeprowadzana przed wjazdem na ostatnie pole startowe gdzie będzie ustawiona tablica informacyjna ( rysunek koła/opony z wpisanym w środku °C). Zawodnik jest zobowiązany respektować zapis pkt. 8.2.2 niniejszego Regulaminu Uzupełniającego dotyczący przyjazdu na pola startowe 5 minut przed startem. W przypadku stwierdzenia niezgodności zawodnik nie zostanie wpuszczony na pola startowe.

**8.2.4** Zobowiązuje się wszystkich zawodników do stosowania płacht zabezpieczających pod samochody przed zniszczeniem i zanieczyszczeniem podłoża materiałami ropo-pochodnymi. Stwierdzenie przez organizatora wykonywania prac przy samochodzie bez wymaganego zabezpieczenia pociągnie za sobą nałożenie kary 500 PLN lub innej kary wg decyzji ZSS zgodnie z art. 151,152,153 MKS.

### 8.3 Reklama

8.3.1 Na samochodach mogą być umieszczone reklamy pod warunkiem, że:

- spełniają przepisy FIA i krajowe;
- nie są obraźliwe.

Żadnych reklam nie wolno umieszczać na szybach bocznych.

8.3.2 Organizator przewiduje następujące reklamy:

- obowiązkowe (numer startowy): (*Załącznik 1*),
- dodatkowe (*Załącznik 1*).

Treść reklam zostanie podana Informacją Dyrektora w dniu 15 maja 2013 r.

### 8.4 Sygnalizacja flagami, przebieg wyścigu

8.4.1 Poniższe flagi mogą być używane podczas podjazdów treningowych i wyścigowych:

- **FLAGA CZERWONA:** Wstrzymanie wyścigu: nakazuje kierowcom natychmiastowe zatrzymanie się.
- **FLAGA ŻÓŁTA:** Sygnalizuje niebezpieczeństwo jakiegokolwiek natury.
- **FLAGA ŻÓŁTA Z CZERWONYMI PASAMI:** Uwaga możliwość poślizgu – informuje kierowcę o zmniejszeniu przyczepności drogi (plama oleju, kałuża wody),
- **FLAGA NIEBIESKA:** Sygnalizuje wyprzedzanie.
- **SZCHOWNICA:** Meta wyścigu
- **2 ŻÓLTE FLAGI RAZEM:** Poważne niebezpieczeństwo/trasa zablokowana/.

8.4.2 Surowo zabroniona jest jazda "pod prąd" lub w poprzek trasy wyścigu, chyba, że zostanie to wykonane na polecenie Dyrektora Zawodów albo służby mu podległe. Jakiegokolwiek naruszenie tego przepisu spowoduje wykluczenie decyzją ZSS, z możliwymi dodatkowymi sankcjami nakładanymi przez ASN.

8.4.3 Kierowca, który zmuszony jest do przerwania swojego podjazdu z uwagi na problemy techniczne lub problemy innej natury, zobowiązany jest zatrzymać samochód daleko od toru jazdy oraz wykonywać polecenia służb organizatora.

## 9 – ODBIÓR ADMINISTRACYJNY, BADANIE KONTROLNE BK-1

### 9.1 Odbiór administracyjny

9.1.1 Odbiór administracyjny odbędzie się:

- **17 maja 2013** w godzinach **11:00 – 19:00** w Sanoku, adres: **MOSiR Sanok, ul. Królowej Bony 5, 38-500 Sanok**
- **19 maja 2013** w godzinach **6:30 – 7:00** w Wujkiem – Biuro zawodów /tylko dla zawodników startujących 19.05.2013, Rundy GSMP i MSR/

9.1.2 Na odbiorze administracyjnym zawodnicy mają obowiązek stawić się osobiście w godzinach wyznaczonych w harmonogramie odbioru administracyjnego, który zostanie opublikowany na stronie organizatora w dniu **15 maja 2013** o **godz. 14:00**.

9.1.3 Podczas odbioru administracyjnego muszą być okazane następujące dokumenty:

- oryginał zgłoszenia z podpisami zawodnika i pieczętka klubu,
- wypełnioną kartą odbioru administracyjnego/badania kontrolnego,
- Międzynarodową Kartę Zdrowia,
- Licencję i prawo jazdy – zawodnicy z innego ASN jak PZM.

Zawodnicy zagraniczni zobowiązani są przedstawić zgodę swojego ASN na start w zawodach. Nie dotyczy SAMS.

## 9.2 Badanie Kontrolne BK-1

9.2.1. Badanie kontrolne BK1 odbędzie się zgodnie z harmonogramem który zostanie opublikowany na stronie organizatora w dniu **15 maja 2013 o godz. 14:00.**

- **17 maja 2013** w godzinach **11:30 – 19:30** w Sanoku, adres:  
**MOSiR Sanok, ul. Królowej Bony 5, 38-500 Sanok**
- **19 maja 2013** w godzinach **6:30 – 7:00** w Wujkiem – Biuro zawodów  
/tylko dla zawodników startujących 19.05.2013/

**Koniecznym jest przedstawienie samochodu na BK-1 w celu jego identyfikacji i kontroli wyposażenia bezpieczeństwa.**

9.2.2 Podczas BK-1 należy przestawić: kartę odbioru administracyjnego/badania kontrolnego, Książkę samochodu sportowego, polisę ubezpieczeniową OC samochodu, wymagane wyposażenie bezpieczeństwa. Należy również przedstawić oryginalną kartę homologacji samochodu, w celu jego identyfikacji wówczas, gdy ona jest wymagana. Nie przedstawienie homologacji spowoduje niedopuszczenie do startu w zawodach.

9.2.3 Spóźnienie się na BK-1 po terminie jego zakończenia podlega karze nakładanej wg. uznania ZSS zgodnie z art. 151,152,153 MKS, do niedopuszczenia do startu włącznie.

W uzasadnionych przypadkach działania siły wyższej ZSS może odstąpić od nakładania kary.

**Po zakończeniu BK-1 lista zawodników dopuszczonych do startu zostanie opublikowana przez Organizatora na Oficjalnej Tablicy Ogłoszeń.**

## 10 – PRZEBIEG WYŚCIGU

### 10.1 Start, meta, pomiar czasu

10.1.1 Start do podjazdu odbywa się ze startu zatrzymanego, przy włączonym silniku.

Dyrektor Wyścigu za zgodą ZSS może swobodnie modyfikować procedurę startową w zależności od okoliczności, jakie mogą wystąpić.

10.1.2 Zabroniony jest start zawodnika poza swoją grupą i klasą, chyba, że uzyska on zgodę Dyrektora Wyścigu.

10.1.3 Każdy samochód włączający aparaturę do pomiaru czasu będzie uważany za pojazd, który wystartował.

10.1.4 Każda odmowa startu lub opóźnienie skutkuje wykluczeniem z podjazdu, decyzją ZSS na wniosek Dyrektora Wyścigu.

10.1.5 Meta jest lotna. Wyścig kończy się, gdy samochód przetnie linię wyznaczającą metę. Następnie zawodnik ma obowiązek zdecydowanie zmniejszyć szybkość samochodu.

10.1.6 Pomiar czasu będzie dokonywany za pomocą urządzeń pomiarowych (np. fotokomórka) z dokładnością pomiaru minimum do 1/1000 sekundy oraz rejestracją wyników pomiarów.

### 10.2 Treningi

10.2.1 Surowo zakazane jest odbywanie treningu poza terminem przewidzianym na trening oficjalny.

10.2.2 Treningi odbywają się zgodnie z harmonogramem opracowanym przez Organizatora.

10.2.3 Jedynie samochody, które przeszły pozytywnie BK-1 mogą być dopuszczone do treningu.

10.2.4 Każdy zawodnik ma obowiązek ukończyć minimum jeden podjazd treningowy. W szczególnych przypadkach zawodnik, mimo nieukończenia treningów za zgodą ZSS może zostać dopuszczony do podjazdów wyścigowych na podstawie złożenia przez zawodnika pisemnego wniosku do Dyrektora Wyścigu.

### **10.3 Wyścigi**

10.3.1 Wyścigi odbywają się zgodnie z harmonogramem i listą startową opublikowaną przez Organizatora. Harmonogram zawodów ma charakter orientacyjny, organizator rezerwuje sobie prawo do zmian wynikających z realnego przebiegu zawodów.

10.3.2 Wyścig składa się z dwóch podjazdów. Zawodnik, który nie ukończył jednego podjazdu ma prawo wystartować w drugim podjeździe.

### **10.4 Obca pomoc**

10.4.1 Obca pomoc podczas podjazdów treningowych i wyścigowych - jest zabroniona. Począwszy od 1 pola startowego do czasu sprowadzenia samochodów po odbytych podjazdach w rejon startu. Każdy stwierdzony przez organizatora przypadek obcej pomocy, skutkuje wykluczeniem, decyzją ZSS.

10.4.2 Samochód, który zatrzymał się na trasie wyścigu może być odholowany tylko za zgodą Dyrektora Wyścigu.

## **11 – PARK ZAMKNIĘTY, BADANIE KOŃCOWE SZCZEGÓŁOWE**

### **11.1 Park zamknięty**

11.1.1 Pomiędzy linią mety a Parkiem Maszyn – Meta obowiązują zasady parku zamkniętego.

11.1.2 Na koniec zawodów wszystkie sklasyfikowane samochody pozostają w Parku Zamkniętym, do momentu jego rozwiązania przez ZSS.

11.1.3 - Lokalizacja Parku Zamkniętego:

- Park Maszyn-Meta – Po podjazdach treningowych
- Park Maszyn-Meta – Po 1 i 2 podjeździe wyścigowym
- Rejon Startu – Po zakończeniu zawodów

### **11.2 Badanie Końcowe Szczegółowe**

11.2.1 Każdy samochód może zostać poddany szczegółowemu badaniu zarówno w trakcie zawodów a zwłaszcza po ich zakończeniu.

11.2.2 Na wniosek Delegata Technicznego, ZSS, spontanicznie albo na skutek protestu, samochód może być zatrzymany i poddany szczegółowym badaniom wymagającym demontażu pojazdu.

11.2.3 Szczegółowe badanie kontrolne może się odbyć w Parku Maszyn.

## **12-PARK MASZYN**

**12.1** Lokalizacja Parku Maszyn:

- na drodze krajowej nr 28 - 150 m od pól startowych patrząc od strony startu po lewej stronie drogi przez miejscowości Wujskie i Załuż do zamknięcia drogi
- na drodze gminnej – 100 m od biura zawodów w kierunku miejscowości Wujskie patrząc od strony startu po lewej stronie drogi i na poboczu do końca miejscowości

Strefa obowiązującego Parku Maszyn oznaczona będzie tablicami Park Maszyn oraz odpowiednimi znakami na drodze. Organizacja stanowiska serwisowego poza rejonem wyznaczonym w/w tablicami jest zabroniona. Prawa strona drogi patrząc od startu przeznaczona jest jako droga komunikacyjna i ewakuacyjna, żadna część stanowiska serwisowego nie może wystawać poza oś jezdni.

**12.2** W trakcie zawodów, na terenie Parku Maszyn obowiązuje bezwzględne ograniczenie prędkości do 30 km/h. Ponadto każdy stwierdzony lub potwierdzony przypadek naruszenia przez zawodnika/kierowcę jego zespół, obowiązujących określonych zasad funkcjonowania Parku Maszyn, zostanie potraktowany, jako wykroczenie i nałożona zostanie kara wg uznania ZSS.

**12.3** Organizator wyznaczy i oznakuje pola serwisowe dla wszystkich zawodników uczestniczących w zawodach. Lokalizacja pól serwisowych zostanie opublikowana na stronie organizatora w dniu **16.05.2013**. Zmiana lokalizacji pola serwisowego możliwa jest wyłącznie po uzgodnieniu z organizatorem.

**12.4 Termin składania wniosków o wspólne/sąsiadujące stanowisko serwisowe w Parku Maszyn mija z dniem 13.05.2013 (poniedziałek) do godz. 24:00.**

### **13 - KLASYFIKACJE, PROTESTY, ODWOŁANIA**

#### **13.1 Klasyfikacja**

13.1.1 Każdy zawodnik który ukończy dwa podjazdy wyścigowe danej rundy zostanie sklasyfikowany.

13.1.2 W przypadku remisu o lepszym miejscu decydują następujące kryteria:

- lepszy wynik pierwszego podjazdu;
- w przypadku takich samych rezultatów przyznaje się ex-quo

13.1.3 Klasyfikacje zawodów są następujące:

a) FIA – CEZ:

- Klasyfikacja indywidualna w poszczególnych Dywizjach

b) GSMP:

- indywidualna generalna kat. I;
- indywidualna generalna kat. II.
- indywidualna generalna dla każdej z grupy;
- indywidualna w klasach pojemności skokowej ,zgodnie z art. 4 regulaminu GSMP;
- Klasyfikacja sponsorska;

c) MSR:

- Klasyfikacja generalna
- Klasyfikacja w kategoriach I, II, NK i H
- Klasyfikacja generalna w grupach N,A i E1
- Klasyfikacja w klasach zgodnie z art. 3.2.3.
- Klasyfikacja w kategorii JUNIOR

#### **13.2 Protesty**

13.2.1 Składanie protestów i przestrzeganie terminu ich przyjmowania powinno odbywać się zgodnie z przepisami MKS FIA.

13.2.2 Protesty dotyczące klasyfikacji muszą być wniesione w ciągu 30 min. od wywieszenia wyników końcowych prowizorycznych na oficjalnej tablicy wyników.

13.2.3 Kaucja protestu wynosi 200% wartości wpisowego (300-500% jeśli konieczny jest demontaż samochodu). Kaucja płatna jest gotówką i zostanie zwrócona, jeśli protest zostanie uznany.

13.2.4 Protesty grupowe, protesty na pomiar czasu lub decyzje sędziów faktum nie będą przyjmowane.

13.2.5 Prawo do składania protestów mają wyłącznie zawodnicy lub ich przedstawiciele wskazani na druku zgłoszenia w rubryce osoba do kontaktów.

13.2.6 W przypadku protestu wymagającego rozbiórki samochodu, szacowana kwota kaucji pokrywająca koszty demontażu zostanie określona przez ZSS. Kaucja musi być uiszczona w terminie określonym przez ZSS.

#### **13.3 Odwołania**

13.3.1 Odwołania i związane z nimi tryby postępowania i kaucje są zgodne z przepisami MKS FIA.

13.3.2 Kaucja dla odwołań krajowych PZM wynosi: 2500 PLN

## 14 – NAGRODY, ROZDANIE NAGRÓD

### 14.1 Nagrody/Puchary

14.1.1 Zostaną rozdane następujące nagrody/puchary:

- a) FIA-CEZ
  - Klasyfikacja w poszczególnych dywizjach I – III miejsce
- b) GSMP
  - zgodnie z art 14.3 Regulaminu Ramowego GSMP 2013
- c) MSR
  - Klasyfikacja generalna I – III miejsce
  - Klasyfikacja generalna kategorii I,II,NK i H I – III miejsce
  - Klasyfikacja w grupach N,A,E1 I – III miejsce
  - Klasyfikacja w klasach I – III miejsce
  - Klasyfikacja JUNIOR I – III miejsce

*Nagrody wręczone zostaną wyłącznie w tych klasach, gdzie sklasyfikowano minimum 3 zawodników.*

14.1.2 W przypadku wystąpienia nagród rzeczowych, lista tych nagród zostanie opublikowana na oficjalnej tablicy ogłoszeń, przed rozpoczęciem podjazdów wyścigowych.

### 14.2 Ceremonia wręczenia nagród dla CEZ i rund MSR ,GSMP.

14.2.1 Punktem honoru każdego zawodnika/kierowcy startującego w zawodach jest udział w ceremonii rozdania nagród.

14.2.2. Ceremonie wręczenia nagród odbywać się będą na scenie ustawionej na terenie Parku Maszyn w miejscowości Wujskie:

- w dniu **18.05.2013** – godz. 19:00 za klasyfikację 1 Rundy GSMP i 3 Rundy MSR,
- w dniu **19.05.2013** – godz. 18:00 za klasyfikację 2 Rundy CEZ-FIA, 2 Rundy GSMP i 4 Rundy MSR

14.2.3. Obowiązkiem każdego zawodnika/kierowcy jest również zadbanie o godną oprawę zakończenia zawodów poprzez właściwe zachowanie jego i członków ekipy, osobisty udział w ceremonii wręczenia nagród oraz przystępowania do odbioru nagród w stroju sportowca tj. w zapiętym kombinezonie i obuwiu przewidzianym przepisami dla sportów samochodowych.

14.2.4. Zawodników z licencjami wydanymi przez PZM podczas ceremonii wręczenia nagród obowiązują zapisy art. 14.7. Regulaminu Ramowego GSMP.

## 15 - INNE

**15.1 Dotyczy GSMP:** W szczególnych uzasadnionych przypadkach organizator dopuszcza możliwość dodatkowego odbioru administracyjnego i badania kontrolnego po godzinie 19:00 w dniu 17 maja 2013 za odpłatnością 300 PLN.

**15.2** Zobowiązuje się wszystkich zawodników do stosowania płacht zabezpieczających przed zniszczeniem i zanieczyszczeniem podłoża materiałami ropopochodnymi. Stwierdzeni przez organizatora wykonywania prac serwisowych bez użycia pod samochodem wymaganego zabezpieczenia, pociągnię za sobą nałożenie kary 500 PLN lub innej kary wg. decyzji ZSS

**15.3** Zabrania się prowadzenia jakiegokolwiek kampanii reklamowej nie uzgodnionej z organizatorem na trasie wyścigu, w rejonie startu i mety, w parku maszyn (poza swoim stanowiskiem serwisowym), w biurze zawodów oraz podczas ceremonii zakończenia i rozdania nagród.

**15.4** Terminy i miejsce kolejnych posiedzeń ZSS zostaną ustalone podczas I posiedzenia i będą opublikowane na oficjalnej tablicy ogłoszeń.

Krosno, 20.03.2013

Dyrektor Wyścigu  
Marcin Fiejdasz

Załącznik 1 Rozmieszczenie numerów startowych i reklam organizatora

**Szyby boczne, tylne**

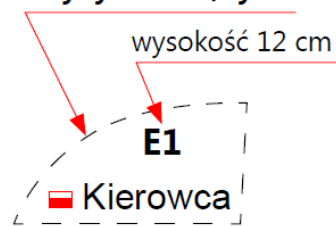

czcionka - Helvetica  
 wysokość - 10 cm  
 grubość kreski - 1.5 cm  
 barwa - biała  
 Tylko pierwsza litera duża.  
 Dopuszcza się 1. literę Imienia.  
 Tło przezroczyste (szyba)

**Nr startowy przedni**

wysokość - 15 cm  
 grubość kreski - 2 cm  
 barwa - czarna

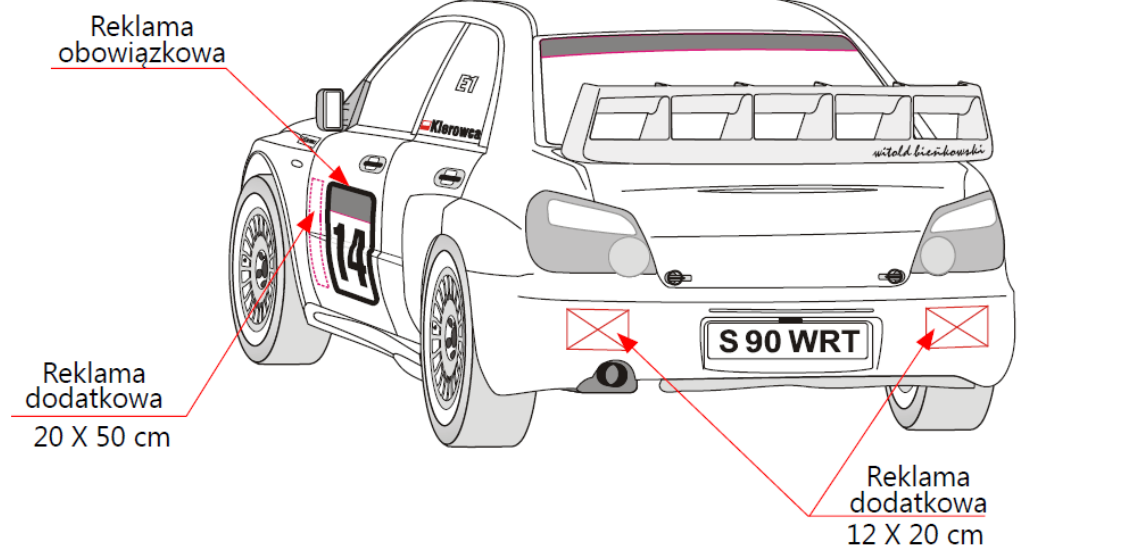
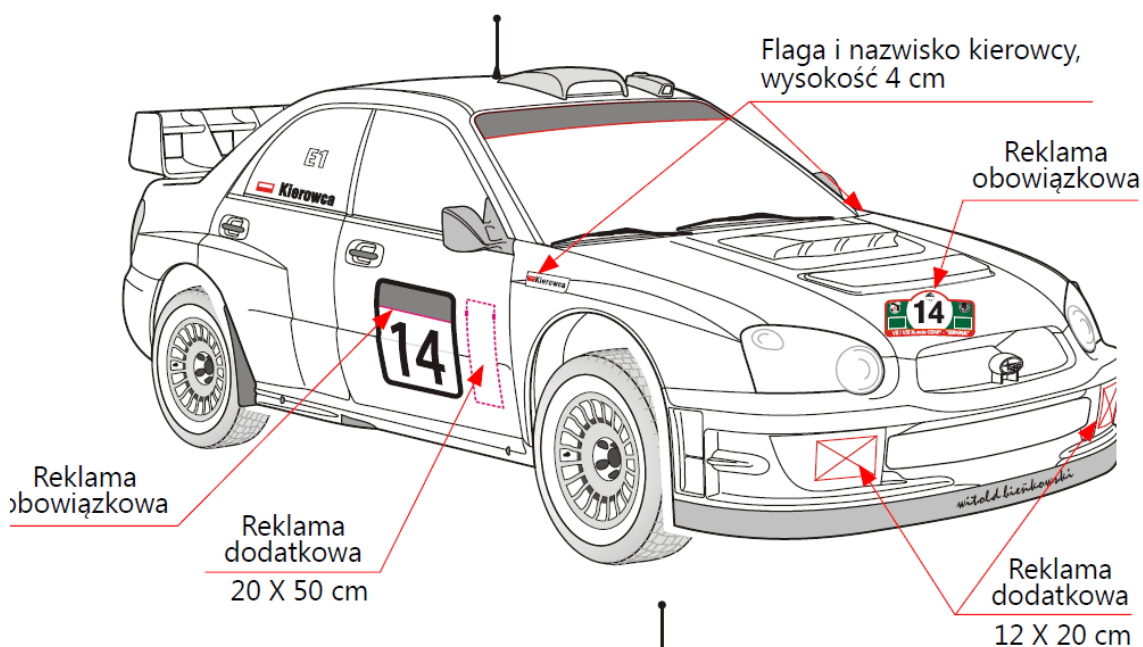
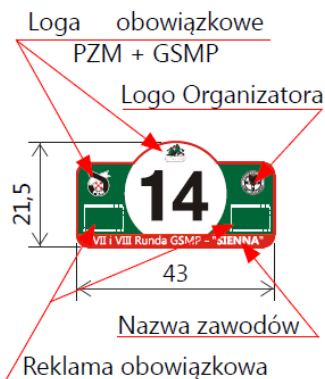
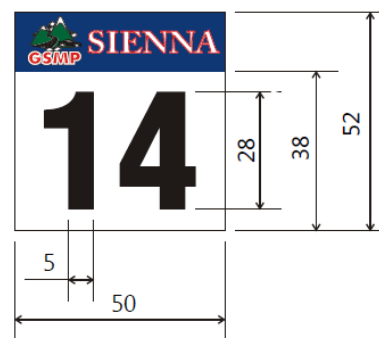

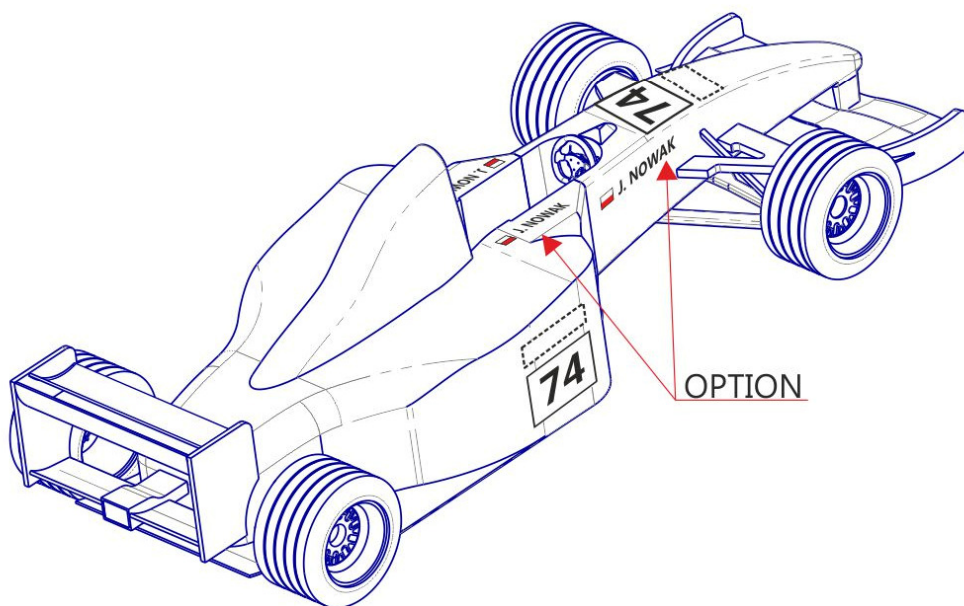
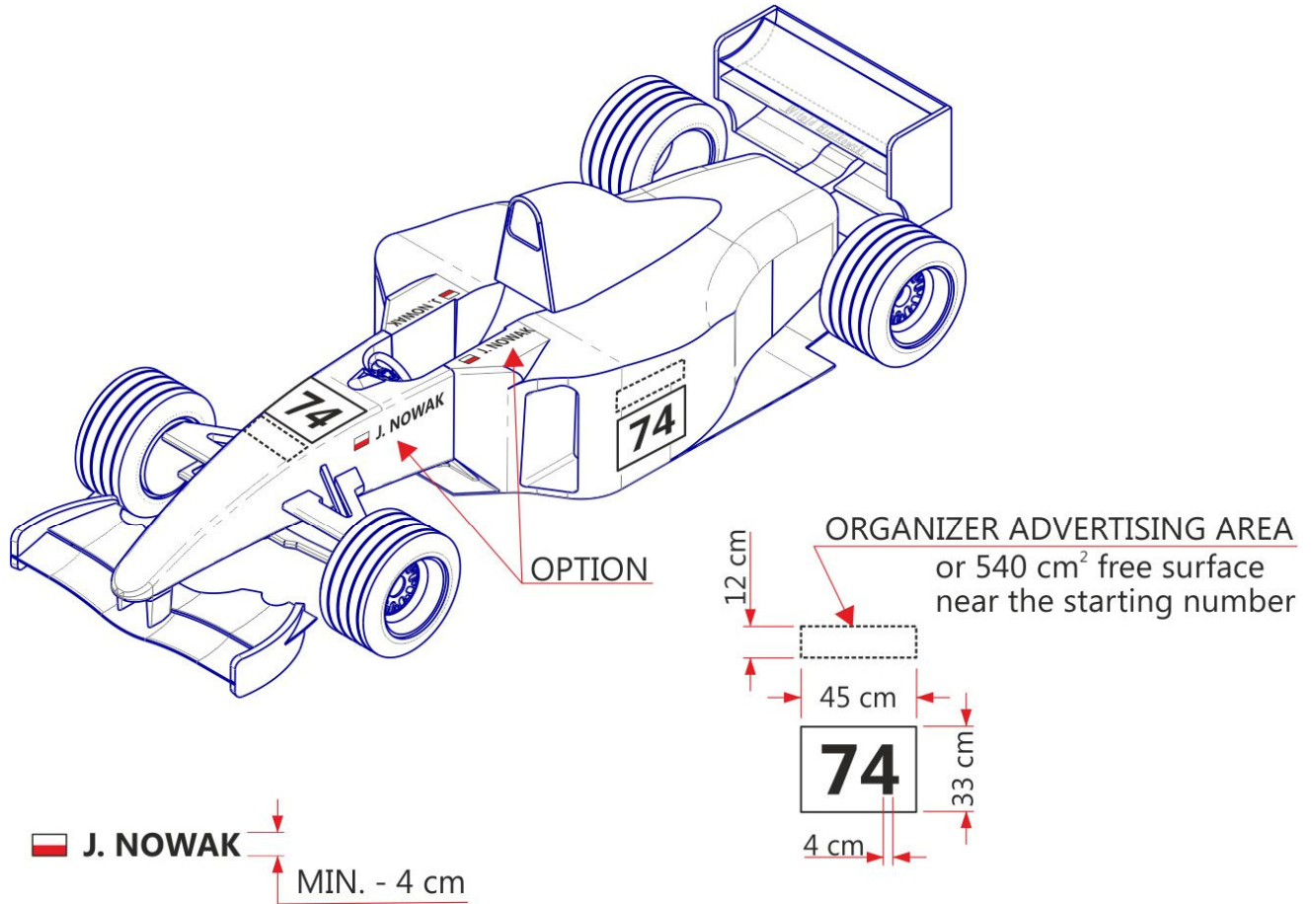



Załącznik nr 2 Plan trasy

